

Dimensiones

Básico: CS2B

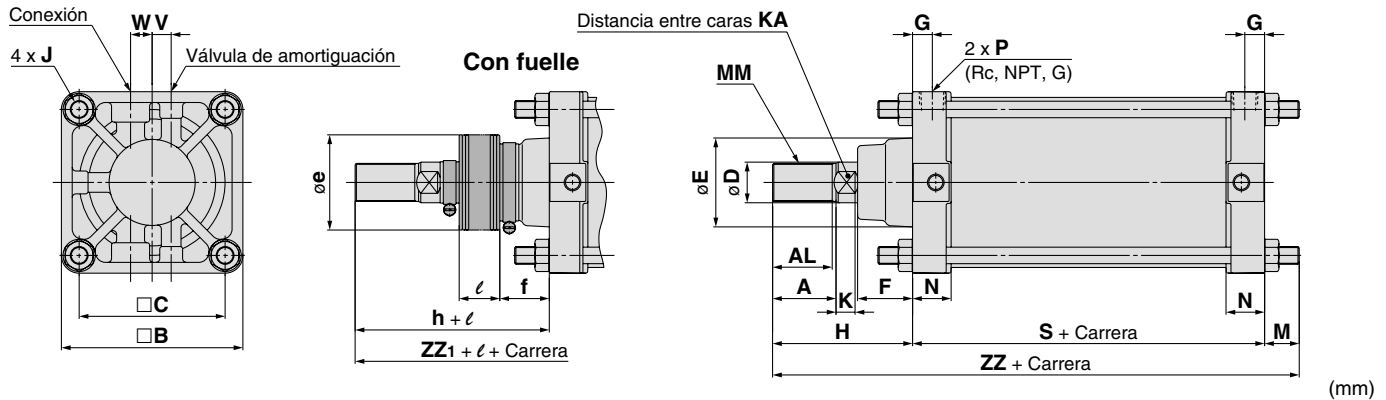

| Diámetro (mm) | Rango de carrera (mm) | A | AL | □B | □C | D | E | F | G | J | V | W | K | KA | M | MM |
|---------------|-----------------------|----|----|-----|-----|----|------|----|----|-----------|----|----|----|----|------|-----------|
| 125 | Hasta 1000 | 50 | 47 | 143 | 115 | 32 | 71 | 43 | 15 | M14 x 1.5 | 15 | 17 | 15 | 27 | 27 | M30 x 1.5 |
| 140 | Hasta 1000 | 50 | 47 | 157 | 128 | 32 | 71 | 43 | 15 | M14 x 1.5 | 15 | 17 | 15 | 27 | 27 | M30 x 1.5 |
| 160 | Hasta 1200 | 56 | 53 | 177 | 144 | 38 | 78.5 | 42 | 18 | M16 x 1.5 | 15 | 20 | 17 | 34 | 30.5 | M36 x 1.5 |

| Diámetro (mm) | N | P | S | Sin fuelle | | Con fuelle | | | | |
|---------------|------|-----|-----|------------|-------|------------|----|-----|-------------|-------|
| | | | | H | ZZ | e | f | h | ℓ | ZZ1 |
| 125 | 30.5 | 1/2 | 98 | 110 | 235 | 75 | 40 | 133 | 1/5 carrera | 258 |
| 140 | 30.5 | 1/2 | 98 | 110 | 235 | 75 | 40 | 133 | 1/5 carrera | 258 |
| 160 | 34.5 | 3/4 | 106 | 120 | 256.5 | 75 | 40 | 141 | 1/5 carrera | 277.5 |

* La carrera mínima con fuelle es de 30 mm o más.
 ** Consulte la página 21 para ver la posición y altura de montaje del detector.
 *** Consulte "Carrera mínima para el montaje de detectores magnéticos" en la página 22.

Escuadra: CS2L

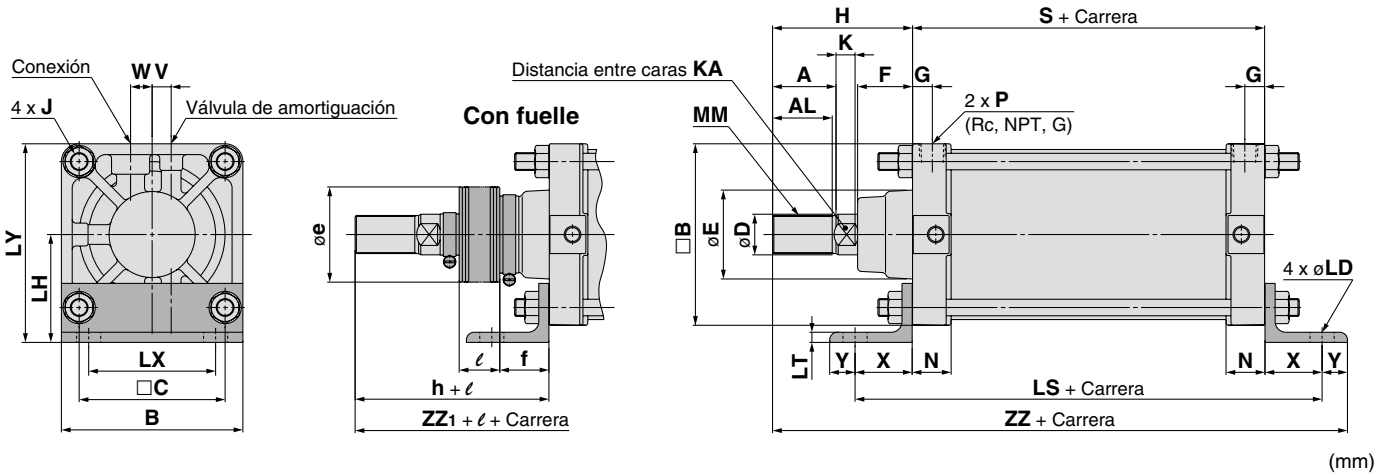

| Diámetro (mm) | Rango de carrera (mm) | A | AL | □B | B | □C | D | E | F | G | J | V | W | K | KA | LD | LH | LS |
|---------------|-----------------------|----|----|-----|-----|-----|----|------|----|----|-----------|----|----|----|----|----|-----|-----|
| 125 | Hasta 1600 | 50 | 47 | 143 | 143 | 115 | 32 | 71 | 43 | 15 | M14 x 1.5 | 15 | 17 | 15 | 27 | 19 | 85 | 188 |
| 140 | Hasta 1600 | 50 | 47 | 157 | 157 | 128 | 32 | 71 | 43 | 15 | M14 x 1.5 | 15 | 17 | 15 | 27 | 19 | 100 | 188 |
| 160 | Hasta 1600 | 56 | 53 | 177 | 177 | 144 | 38 | 78.5 | 42 | 18 | M16 x 1.5 | 15 | 20 | 17 | 34 | 19 | 106 | 206 |

| Diámetro (mm) | LT | LX | LY | MM | N | P | S | X | Y | Sin fuelle | | Con fuelle | | | | |
|---------------|----|-----|-------|-----------|------|-----|-----|----|----|------------|-----|------------|----|-----|-------------|-----|
| | | | | | | | | | | H | ZZ | e | f | h | ℓ | ZZ1 |
| 125 | 8 | 100 | 156.5 | M30 x 1.5 | 30.5 | 1/2 | 98 | 45 | 20 | 110 | 273 | 75 | 40 | 133 | 1/5 carrera | 296 |
| 140 | 9 | 112 | 178.5 | M30 x 1.5 | 30.5 | 1/2 | 98 | 45 | 30 | 110 | 283 | 75 | 40 | 133 | 1/5 carrera | 306 |
| 160 | 9 | 118 | 194.5 | M36 x 1.5 | 34.5 | 3/4 | 106 | 50 | 25 | 120 | 301 | 75 | 40 | 141 | 1/5 carrera | 322 |

* La carrera mínima con fuelle es de 30 mm.
 ** Consulte la página 21 para ver la posición y altura de montaje del detector.
 *** Consulte "Carrera mínima para el montaje de detectores magnéticos" en la página 22.

Serie CS2

Dimensiones

Brida delantera: CS2F

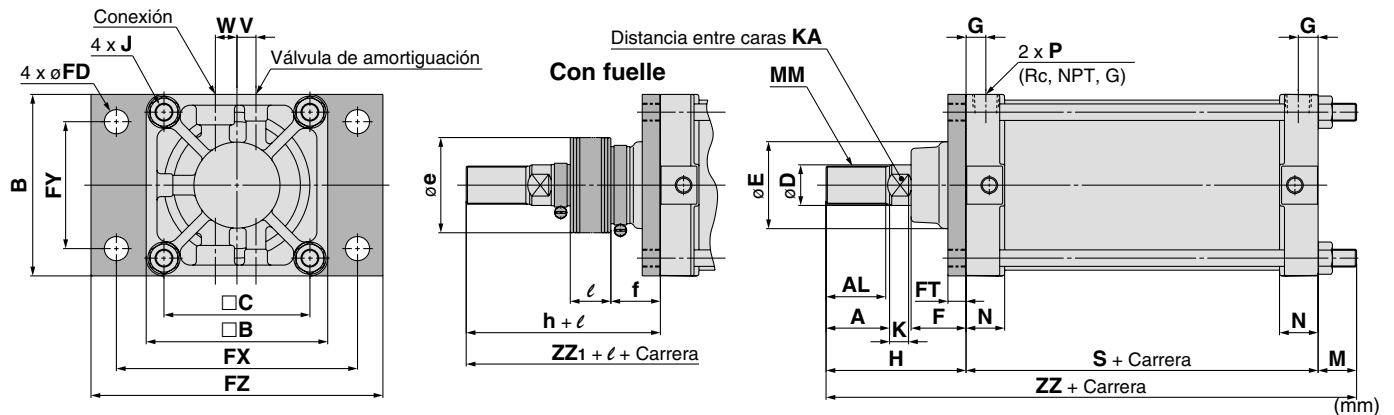

| Diámetro (mm) | Rango de carrera (mm) | A | AL | □B | B | □C | D | E | F | FD | FT | FX | FY | FZ | G | J | V |
|---------------|-----------------------|----|----|-----|-----|-----|----|------|----|----|----|-----|-----|-----|----|-----------|----|
| 125 | Hasta 1600 | 50 | 47 | 143 | 145 | 115 | 32 | 71 | 43 | 19 | 14 | 190 | 100 | 230 | 15 | M14 x 1.5 | 15 |
| 140 | Hasta 1600 | 50 | 47 | 157 | 160 | 128 | 32 | 71 | 43 | 19 | 20 | 212 | 112 | 255 | 15 | M14 x 1.5 | 15 |
| 160 | Hasta 1600 | 56 | 53 | 177 | 180 | 144 | 38 | 78.5 | 42 | 19 | 20 | 236 | 118 | 275 | 18 | M16 x 1.5 | 15 |

(mm)

| Diámetro (mm) | W | K | KA | M | MM | N | P | S | Sin fuelle | | Con fuelle | | | | |
|---------------|----|----|----|----|-----------|------|-----|-----|------------|-----|------------|----|-----|-------------|-----|
| | | | | | | | | | H | ZZ | e | f | h | l | ZZ1 |
| 125 | 17 | 15 | 27 | 13 | M30 x 1.5 | 30.5 | 1/2 | 98 | 110 | 221 | 75 | 40 | 133 | 1/5 carrera | 244 |
| 140 | 17 | 15 | 27 | 13 | M30 x 1.5 | 30.5 | 1/2 | 98 | 110 | 221 | 75 | 40 | 133 | 1/5 carrera | 244 |
| 160 | 20 | 17 | 34 | 15 | M36 x 1.5 | 34.5 | 3/4 | 106 | 120 | 241 | 75 | 40 | 141 | 1/5 carrera | 262 |

* La carrera mínima con fuelle es de 30 mm.

** Consulte la página 21 para ver la posición y altura de montaje del detector.

*** Consulte "Carrera mínima para el montaje de detectores magnéticos" en la página 22.

Brida trasera: CS2G

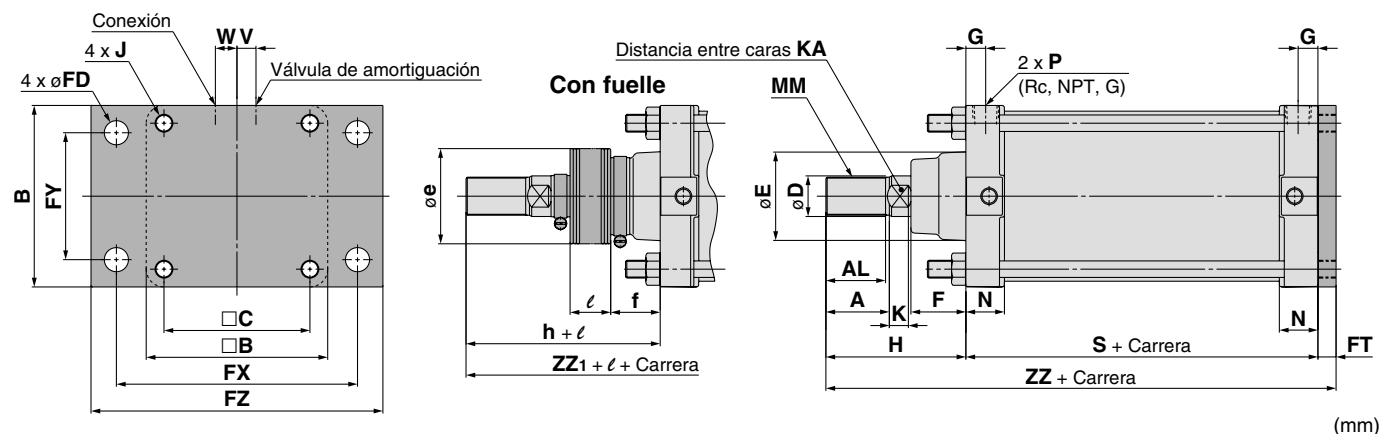

| Diámetro (mm) | Rango de carrera (mm) | A | AL | □B | B | □C | D | E | F | FD | FT | FX | FY | FZ | G | J | V |
|---------------|-----------------------|----|----|-----|-----|-----|----|------|----|----|----|-----|-----|-----|----|-----------|----|
| 125 | Hasta 1000 | 50 | 47 | 143 | 145 | 115 | 32 | 71 | 43 | 19 | 14 | 190 | 100 | 230 | 15 | M14 x 1.5 | 15 |
| 140 | Hasta 1000 | 50 | 47 | 157 | 160 | 128 | 32 | 71 | 43 | 19 | 20 | 212 | 112 | 255 | 15 | M14 x 1.5 | 15 |
| 160 | Hasta 1200 | 56 | 53 | 177 | 180 | 144 | 38 | 78.5 | 42 | 19 | 20 | 236 | 118 | 275 | 18 | M16 x 1.5 | 15 |

(mm)

| Diámetro (mm) | W | K | KA | MM | N | P | S | Sin fuelle | | Con fuelle | | | | |
|---------------|----|----|----|-----------|------|-----|-----|------------|-----|------------|----|-----|-------------|-----|
| | | | | | | | | H | ZZ | e | f | h | l | ZZ1 |
| 125 | 17 | 15 | 27 | M30 x 1.5 | 30.5 | 1/2 | 98 | 110 | 222 | 75 | 40 | 133 | 1/5 carrera | 245 |
| 140 | 17 | 15 | 27 | M30 x 1.5 | 30.5 | 1/2 | 98 | 110 | 228 | 75 | 40 | 133 | 1/5 carrera | 251 |
| 160 | 20 | 17 | 34 | M36 x 1.5 | 34.5 | 3/4 | 106 | 120 | 246 | 75 | 40 | 141 | 1/5 carrera | 267 |

* La carrera mínima con fuelle es de 30 mm.

** Consulte la página 21 para ver la posición y altura de montaje del detector.

*** Consulte "Carrera mínima para el montaje de detectores magnéticos" en la página 22.

Dimensiones

Fijación oscilante macho: CS2C

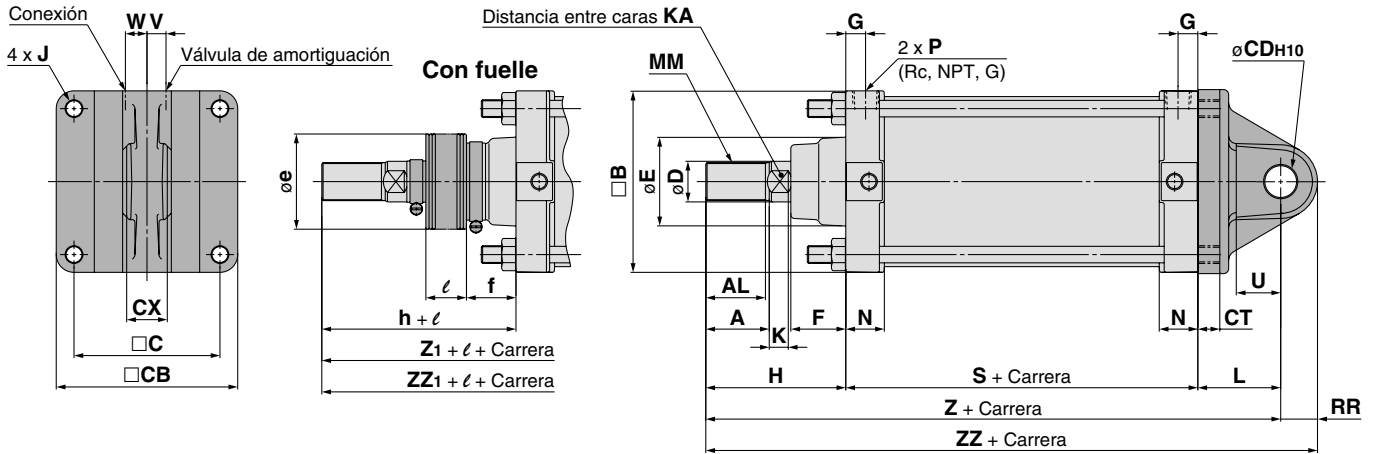

Fijación oscilante hembra: CS2D

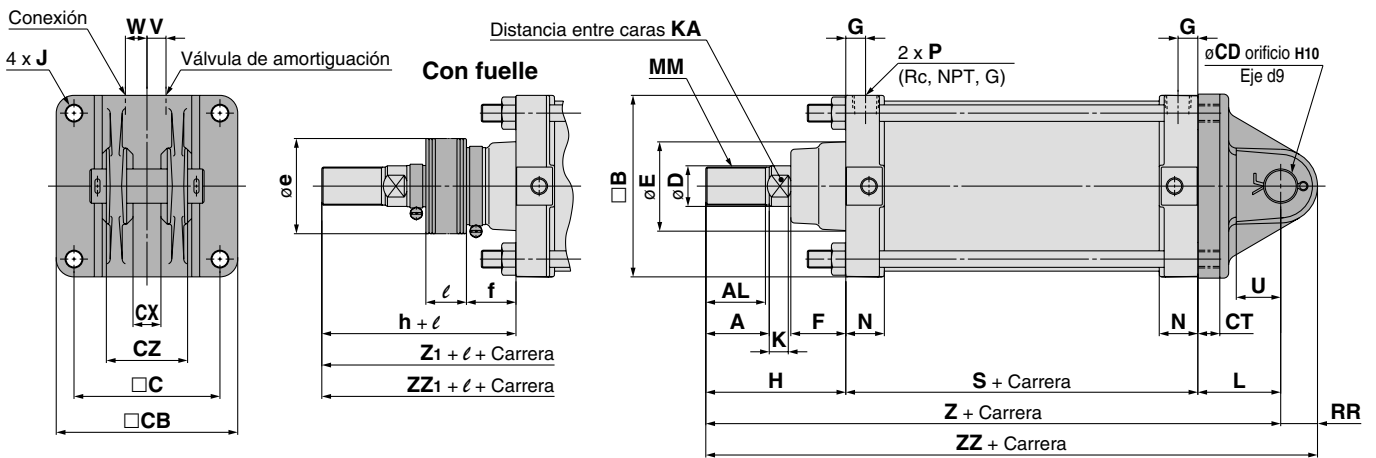

| Diámetro (mm) | Rango de carrera (mm) | A | AL | □B | □C | □CB | CDH10 | CT | Fij. oscilante macho | | | D | E | F | G | J | V | W |
|---------------|-----------------------|----|----|-----|-----|-----|-----------------------------------|----|------------------------------------|------------------------------------|---------------------------------|----|------|----|----|-----------|----|----|
| | | | | | | | | | CX | CX | CZ | | | | | | | |
| 125 | Hasta 1000 | 50 | 47 | 143 | 115 | 145 | 25 ^{+0.084} ₀ | 17 | 32 ^{-0.1} _{-0.3} | 32 ^{+0.3} _{+0.1} | 64 ⁰ _{-0.2} | 32 | 71 | 43 | 15 | M14 x 1.5 | 15 | 17 |
| 140 | Hasta 1000 | 50 | 47 | 157 | 128 | 160 | 28 ^{+0.084} ₀ | 17 | 36 ^{-0.1} _{-0.3} | 36 ^{+0.3} _{+0.1} | 72 ⁰ _{-0.2} | 32 | 71 | 43 | 15 | M14 x 1.5 | 15 | 17 |
| 160 | Hasta 1200 | 56 | 53 | 177 | 144 | 180 | 32 ^{+0.100} ₀ | 20 | 40 ^{-0.1} _{-0.3} | 40 ^{+0.3} _{+0.1} | 80 ⁰ _{-0.2} | 38 | 78.5 | 42 | 18 | M16 x 1.5 | 15 | 20 |

| Diámetro (mm) | K | KA | L | MM | N | P | S | U | RR | Sin fuelle | | | Con fuelle | | | | | |
|---------------|----|----|----|-----------|------|-----|-----|----|----|------------|-----|-----|------------|----|-----|-------------|-----|-----|
| | | | | | | | | | | H | Z | ZZ | e | f | h | l | Z1 | ZZ1 |
| 125 | 15 | 27 | 65 | M30 x 1.5 | 30.5 | 1/2 | 98 | 35 | 29 | 110 | 273 | 302 | 75 | 40 | 133 | 1/5 carrera | 296 | 325 |
| 140 | 15 | 27 | 75 | M30 x 1.5 | 30.5 | 1/2 | 98 | 40 | 32 | 110 | 283 | 315 | 75 | 40 | 133 | 1/5 carrera | 306 | 338 |
| 160 | 17 | 34 | 80 | M36 x 1.5 | 34.5 | 3/4 | 106 | 45 | 36 | 120 | 306 | 342 | 75 | 40 | 141 | 1/5 carrera | 327 | 363 |

* La carrera mínima con fuelle es de 30 mm.
 ** Consulte la página 21 para ver la posición y altura de montaje del detector.
 *** Consulte "Carrera mínima para el montaje de detectores magnéticos" en la página 22.

Serie CS2

Dimensiones

Muñón central: CS2T

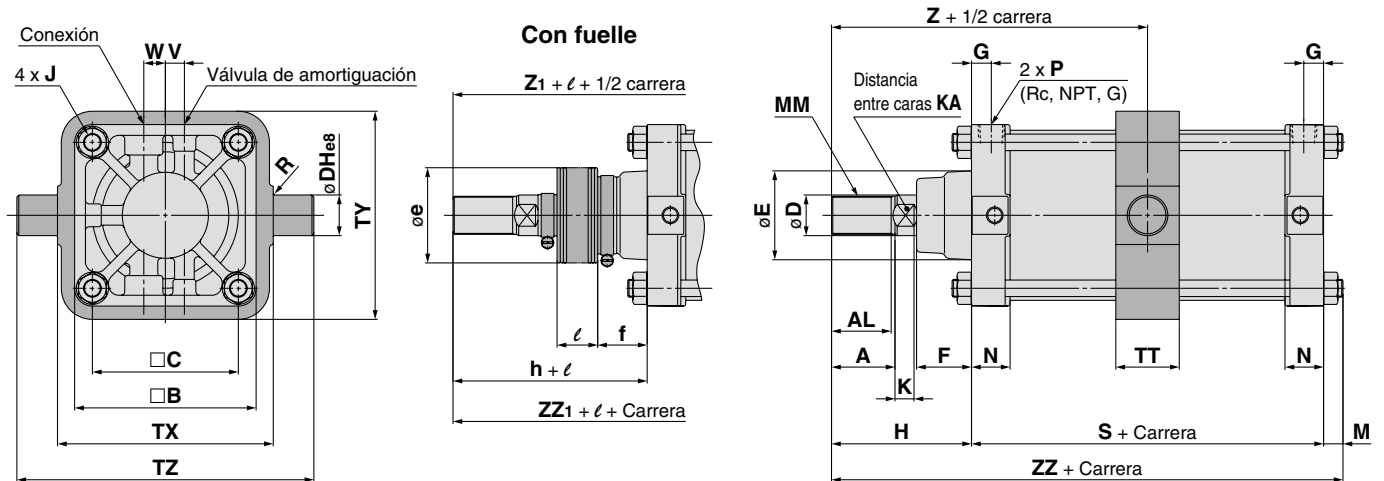

| Diámetro (mm) | Rango de carrera (mm) | A | AL | □B | □C | D | E | F | G | J | V | W | K | KA | M | MM | N |
|---------------|-----------------------|----|----|-----|-----|----|------|----|----|-----------|----|----|----|----|----|-----------|------|
| 125 | 25 a 1000 | 50 | 47 | 143 | 115 | 32 | 71 | 43 | 15 | M14 x 1.5 | 15 | 17 | 15 | 27 | 13 | M30 x 1.5 | 30.5 |
| 140 | 30 a 1000 | 50 | 47 | 157 | 128 | 32 | 71 | 43 | 15 | M14 x 1.5 | 15 | 17 | 15 | 27 | 13 | M30 x 1.5 | 30.5 |
| 160 | 35 a 1200 | 56 | 53 | 177 | 144 | 38 | 78.5 | 42 | 18 | M16 x 1.5 | 15 | 20 | 17 | 34 | 15 | M36 x 1.5 | 34.5 |

| Diámetro (mm) | P | R | S | DHes | TT | TX | TY | TZ | Sin fuelle | | | Con fuelle | | | | | |
|---------------|-----|-----|-----|--|----|-----|-----|-----|------------|-----|-----|------------|----|-----|-------------|-----|-----|
| | | | | | | | | | H | Z | ZZ | e | f | h | ℓ | Z1 | ZZ1 |
| 125 | 1/2 | 1 | 98 | 32 ^{-0.050} _{-0.089} | 50 | 170 | 164 | 234 | 110 | 159 | 221 | 75 | 40 | 133 | 1/5 carrera | 182 | 244 |
| 140 | 1/2 | 1.5 | 98 | 36 ^{-0.050} _{-0.089} | 55 | 190 | 184 | 262 | 110 | 159 | 221 | 75 | 40 | 133 | 1/5 carrera | 182 | 244 |
| 160 | 3/4 | 1.5 | 106 | 40 ^{-0.050} _{-0.089} | 60 | 212 | 204 | 292 | 120 | 173 | 241 | 75 | 40 | 141 | 1/5 carrera | 194 | 262 |

- * La carrera mínima con fuelle es de 30 mm para ø125, ø140 y 35 mm para ø160.
- ** Consulte la página 21 para ver la posición y altura de montaje del detector.
- *** Consulte "Carrera mínima para el montaje de detectores magnéticos" en la página 22.